

# Pereinamosios movos, skirtos sujungti 1 kV kabelius su plastiko izoliacija ir kabelius su alyvinio popieriaus izoliacija

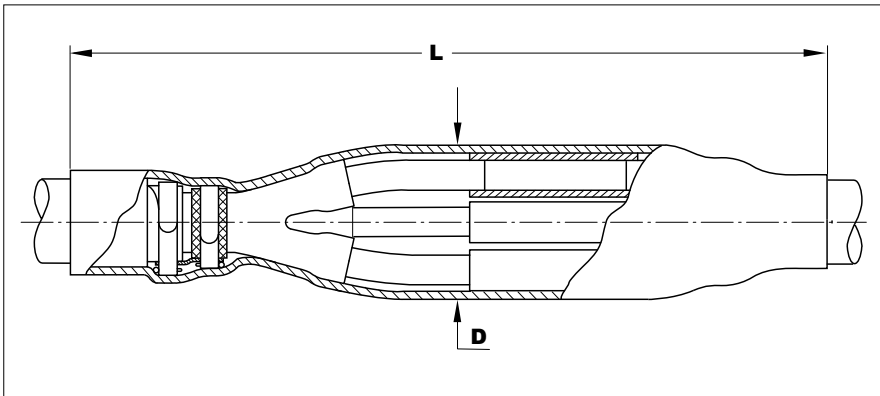

Matmenys L ir D pateikti lentelėse

## Kabelis

Pereinamoji mova skirta sujungti šarvuotus ir nešarvuotus 1 kV kabelius su plastiko izoliacija ir kabelius su alyvinio popieriaus izoliacija.  
Pvz.: ACБУ, АBBГ, N(A)YY, АXPК.

## Jungiamosios movos konstrukcija

Termosusitraukiančios pirštinės ir alyvai atsparių vamzdelių pagalba kabelis su alyvinio popieriaus izoliacija transformuojamas į plastikinį. Termosusitraukiantys vamzdeliai, kurių vidinis paviršius padengtas termolydžių klijų sluoksniu, izoliuoja ir hermetizuoja sujungiklius. Išorinis termosusitraukiantis vamzdelis užtikrina movos išorinę hermetizaciją ir mechaninę apsaugą.

## Jungiamoji mova su sujungikliais

Į komplektą įeina nelituojama armatūra įžeminimo ir neutralės prijungimui prie alyvinio kabelio aliumininio ar švininio apvalkalo.

## Jungiamoji mova be sujungiklių

Trigysliam alyviniam kabeliui prie metalinio apvalkalo reikia prilituoti atskirą įžeminimo laidininką (neįeina į komplektą).

## Jungiamosios movos su varžtiniais sujungikliais

Movos skirtos sujungti trigyslį arba keturgyslį kabelį su alyvinio popieriaus izoliacija ir keturgyslį kabelį su plastiko izoliacija

Vardinė įtampa Uo/U (kV)	Gyslos skerspjūvis (mm <sup>2</sup> )	Gaminio kodas užsakymui		Matmenys (mm)	
		trigysliams	keturgysliams	L	D
0,6/1	10– 35	–	TRAJ-01/4x 10- 35/4SB	500	50
	25– 70	TRAJ-01/4x 25- 70/3SB	TRAJ-01/4x 25- 70/4SB	800	70
	70– 120	TRAJ-01/4x 70-120/3SB	TRAJ-01/4x 70-120/4SB	900	80
	150–240	TRAJ-01/4x150-240/3SB	TRAJ-01/4x150-240/4SB	1100	110

## Jungiamosios movos be sujungiklių

Movos skirtos sujungti keturgyslį kabelį su alyvinio popieriaus izoliacija ir nešarvuotą keturgyslį kabelį su plastiko izoliacija (skirtos naudoti su varžtiniais sujungikliais)

Vardinė įtampa Uo/U (kV)	Gyslos skerspjūvis kabelio plastikinio (mm <sup>2</sup> )	Gyslos skerspjūvis kabelio alyvinio (mm <sup>2</sup> )	Gaminio kodas užsakymui	Matmenys (mm)		Movos L	D
				Maks. sujungiklio ilgis	diametras		
0,6/1	25– 95	25– 95	SMOE 81404	90	25	850	70
	95– 150	50– 150	SMOE 81502	130	32	1050	80
	95– 240	95– 240	SMOE 81400	110	38	1150	90

**Pastaba:** sujungikliai į movos komplektą neįeina. Naudojamų sujungiklių dydis turi neviršyti lentelėse pateiktų maksimalių matmenų. Komplekte yra nelituojama įžeminimo armatūra.

Movos skirtos sujungti keturgyslį kabelį su alyvinio popieriaus izoliacija ir keturgyslį kabelį su plastiko izoliacija (skirtos naudoti su presuojamais sujungikliais)

Vardinė įtampa Uo/U (kV)	Nešarvuotas plastikinis kabelis Gyslos skerspjūvis (mm <sup>2</sup> )	Gaminio kodas užsakymui	Šarvuotas plastikinis kabelis		Matmenys (mm)	
			Gyslos skerspjūvis (mm <sup>2</sup> )	Gaminio kodas užsakymui	L	D
0,6/1	10– 16	EPKJ 0903	16– 26	EPKJ 0828	700	45
	25– 50	EPKJ 0910	35– 50	EPKJ 0835	900	60
	70– 150	EPKJ 0917	70– 150	EPKJ 0842	1100	75
	185– 300	EPKJ 0924	185– 300	EPKJ 0856	1300	100